

NUEVO  
**RENAULT**  
**KWID E-TECH**  
100% eléctrico





# el SUV compacto se electrifica

El nuevo Renault Kwid e-Tech 100% eléctrico está desafiando las reglas de conducción en la ciudad con la potente tecnología E-Tech. La tecnología pionera desarrollada en las pistas de Fórmula 1™ se está implementando en los vehículos eléctricos que transitan el mundo.



## Descubre el nuevo Renault Kwid E-Tech 100% eléctrico

hasta 298 km<sup>(1)</sup>  
de autonomía

3 modos  
de carga

0-50 km/h  
en 4.1 segundos

pantalla táctil  
multimedia de 7"

180 mm de  
distancia al suelo

(1) según data de WLTP



# **menú interactivo**

**01. diseño**

**02. confort de conducción**

**03. autonomía y carga**

**04. multimedia**

**05. sistemas avanzados de asistencia al conductor**

**06. personalización**



# diseño compacto y atrevido

Su cuerpo compacto y hombros anchos demuestran que es un SUV inspirado en la ciudad. El nuevo color gris liquen, sus faros LED con la firma DRL y llantas de aleación refuerzan su silueta única.



Insignias distintivas y protecciones laterales con sus etiquetas E-Tech.



[solicita una oferta →](#)



## 02. confort de conducción

# todo el confort que te mereces

Con todo el espacio interior y almacenamiento para tus necesidades, el nuevo Renault Kwid E-Tech 100% eléctrico es espacioso y confortable. Ofrece una capacidad de maletero de 290L.



Experimenta el placer único de conducir sin ruido, sin vibraciones y sin necesidad de cambiar de marcha, lo que garantiza un viaje suave y placentero.



pantalla digital intuitiva



transmisión automática

[solicita una oferta →](#)



## conduce hasta 298 km<sup>(1)</sup>

**Con una sola carga podrás recorrer hasta 298 kilómetros<sup>(1)</sup>. Es suficiente para quienes conducen por la ciudad, sin necesidad de cargar más de una vez por semana<sup>(1)</sup> y con total libertad para seguir tu rutina.**

**Con el modo ecológico y el frenado regenerativo, la autonomía se optimiza hasta en un 9 % para que puedas conducir durante más tiempo. Mejor eficiencia energética gracias a la tecnología E-Tech para que puedas llegar cada vez más lejos.**



(1) WLTP, en conducción 100% urbana.



# carga donde quieras, cuando quieras

**Para cargar el nuevo Renault Kwid E-Tech 100% eléctrica sólo necesitas una toma de corriente doméstica. Para cargas más rápidas, también puedes utilizar cualquier otra estación de carga rápida. Y para recargar durante tus viajes, puedes conectarte a las estaciones de carga rápida públicas o de CC, solo tardas 40 min<sup>(1)</sup>**



(1) cable de carga portátil de serie para tomas de 127V o 220V, ambas de 20A.



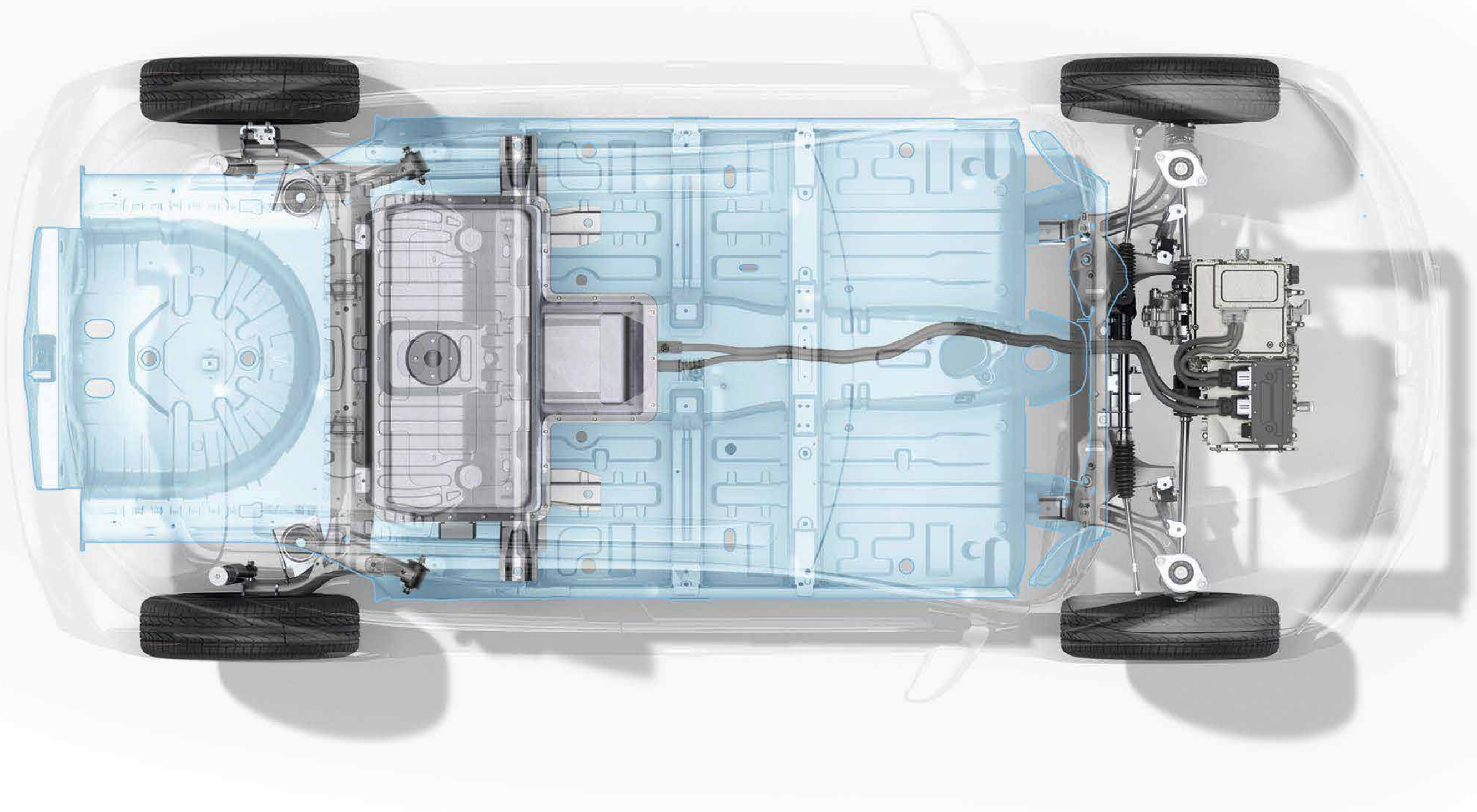

## doméstico

## público

**toma corriente doméstica**  
2.2 kW

**carga rápida de CC<sup>(1)</sup>**  
30 kW

**toma de corriente AC<sup>(2)</sup>**  
7 kW

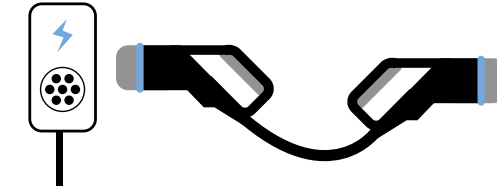
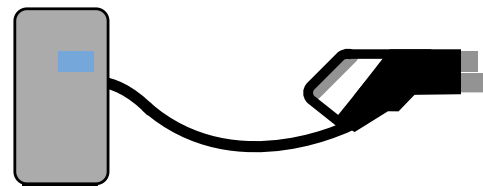
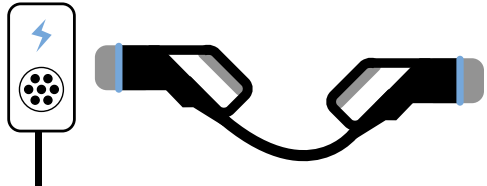

**batería de 26 kWh**  
0-80% → 8h 57

**batería de 26 kWh**  
0-80% → 40min

**batería de 26 kWh**  
0-80% → 2h 54

(1) corriente continua  
(2) corriente alterna

**solicita una oferta →**



## más conectividad

La pantalla táctil de 7" garantiza que todo esté en el lugar correcto para mantenerte informado y entretenido. Conecta tu teléfono inteligente a través de Apple CarPlay™ o Android Auto™ y accede a tus apps favoritas.



multimedia Evolution con duplicación de smartphone  
Android Auto™ y Apple CarPlay™

Android Auto™ es una marca comercial de Google Inc. Apple CarPlay™ es una marca comercial de Apple Inc.

[solicita una oferta →](#)



## 05. sistemas avanzados de asistencia al conductor



# 6 sistemas avanzados de asistencia al conductor

Como parte del programa human first, el nuevo Renault Kwid E-Tech 100% eléctrico está equipado con seis innovadores sistemas avanzados de asistencia para el conductor.



### seis bolsas de aire

6 bolsas de aire (2 frontales, 2 laterales, 2 de cortina)



### asistente de arranque en pendiente

Hill Start Assist (HSA) mantiene el vehículo estacionario en pendientes, dándole tiempo para arrancar de manera segura sin rodar hacia atrás.

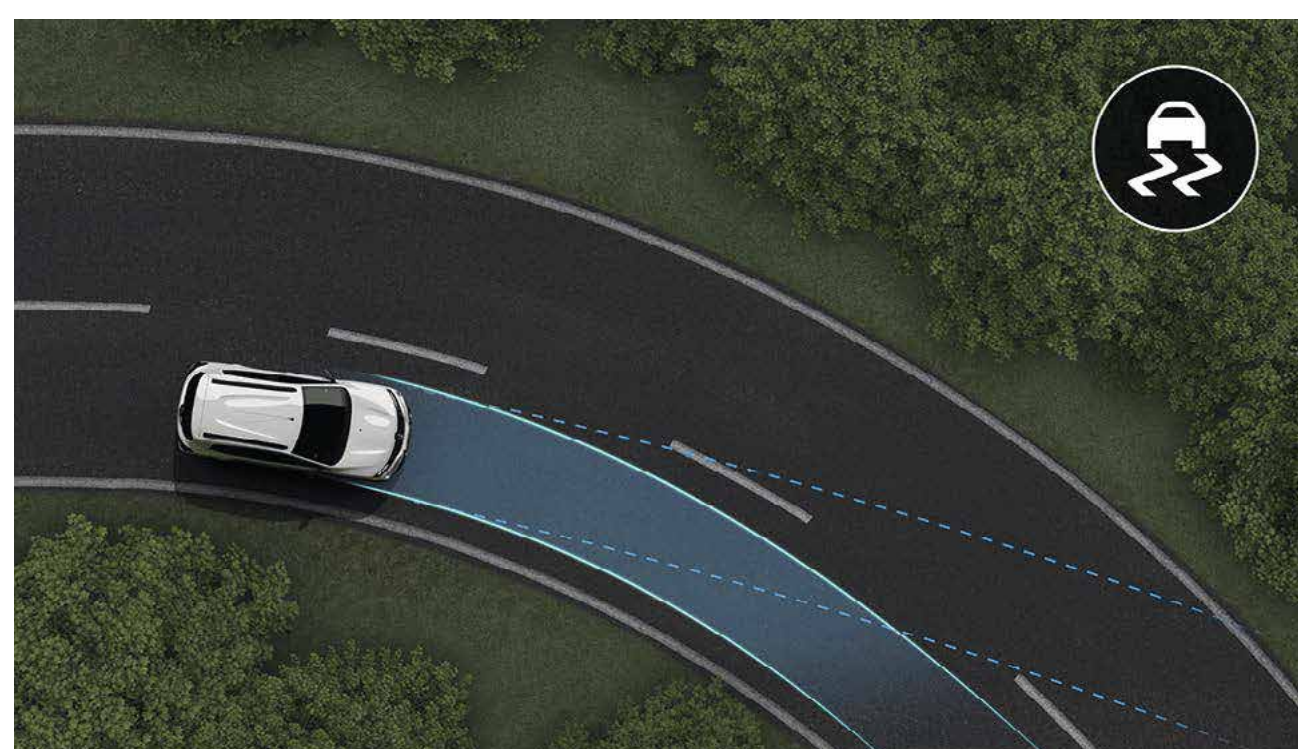

### programa electrónico de estabilidad

Es un programa electrónico de estabilidad que permite corregir el rumbo del vehículo evitando que se salga de la carretera, para que puedas conducir con total seguridad en todo momento.



### cámara trasera

Muestra una vista trasera en la pantalla cuando pones la reversa. Las guías hacen que maniobrar sea más fácil y seguro.



### sensor de estacionamiento

El sensor de estacionamiento emite un sonido de alerta cuando un objeto se acerca al vehículo, ofreciendo mayor seguridad durante las maniobras.

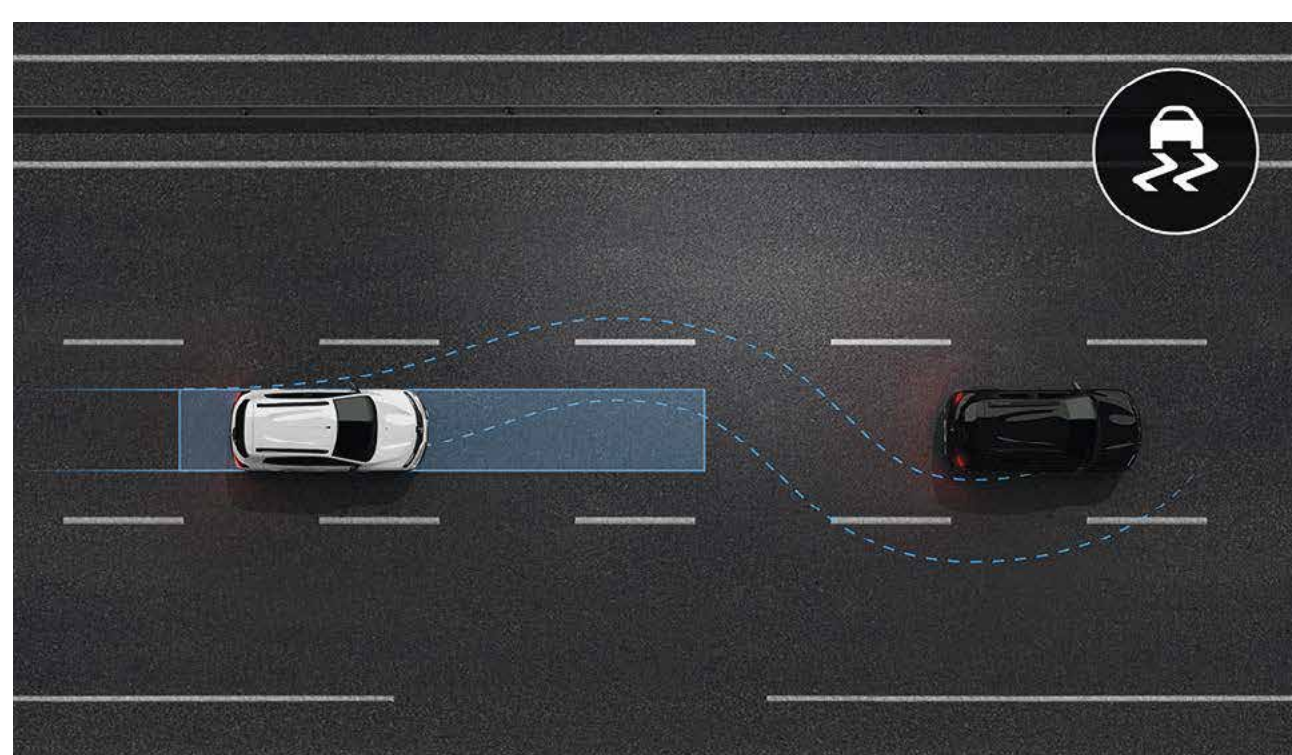

### ABS

El sistema de frenos ABS evita que las ruedas se bloqueen durante la frenada, facilitando el control de estabilidad.

[solicita una oferta →](#)



## 06. personalización

# colores



**gris diamante**



**blanco polar**



**gris liquen<sup>(1)</sup>**

fotos no vinculantes contractualmente.  
(1) pintura especial

**solicita una oferta →**



## 06. personalización

# interior



### panel de instrumentos y medios Evolution de 7"

- Luces LED de circulación diurna (DRL)
- Media Evolution de 7", con duplicación de smartphone Android Auto™ y Apple CarPlay™
- Aire acondicionado
- Llantas flex bi-tono de 14"

### seguridad y conducción

- 6 airbags (2 frontales | 2 laterales | 2 cortinas)
- 2 Isofix
- Ajuste de altura de los cinturones de seguridad en los asientos delanteros
- Alerta de olvido de cinturón de todos los ocupantes
- Asistente de arranque en pendiente (HSA)
- Sonido de alerta audible del vehículo (AVAS)
- Cinturones de seguridad delanteros y traseros de 3 puntos con pretensor
- Control electrónico de estabilidad (ESP)
- Control de tracción (ASR)
- Tecnologías RM (RMI -ROM)
- Dirección electro asistida
- Frenos ABS + REF + AFU
- Limitador de velocidad (SL)-DRL LED
- Antiniebla trasera
- Alerta de presión de neumáticos (TPW)
- Retrovisores eléctricos
- Ajuste de altura de los faros delanteros
- Sistema CAR -puertas autoblocantes a 6 km/hA

### tecnología

- Sensores de reversa
- Cámara de Reversa (RVC)
- Limpiaparabrisas Trasero
- Bequet Trasero
- Ski Metalizado
- Anti-niebla Trasera
- Tercer Stop
- Monograma "E-TECH Electric"
- Apertura de baúl desde llave
- Apertura con botón en la tapa
- Cargador portátil de salida doméstica de 10A (110V)
- Computador a bordo ADAC
- Función ECO
- Frenado regenerativo
- Cuadro de instrumentos digital
- Puertos de carga de AC y DC

### diseño y confort

- Consola central
- Elevavidrios eléctricos delanteros y traseros
- Bloqueo Central
- Faros de doble óptica
- Manijas externas en el color de la carrocería
- Espejos retrovisores en color negro brillante
- Barras de techo decorativas
- Llave abatible tipo navaja
- Llantas flex bi-tono de 14"
- Stops en LED
- Capacidad Baúl 290L/323 kg



## 06. personalización

# tapicería

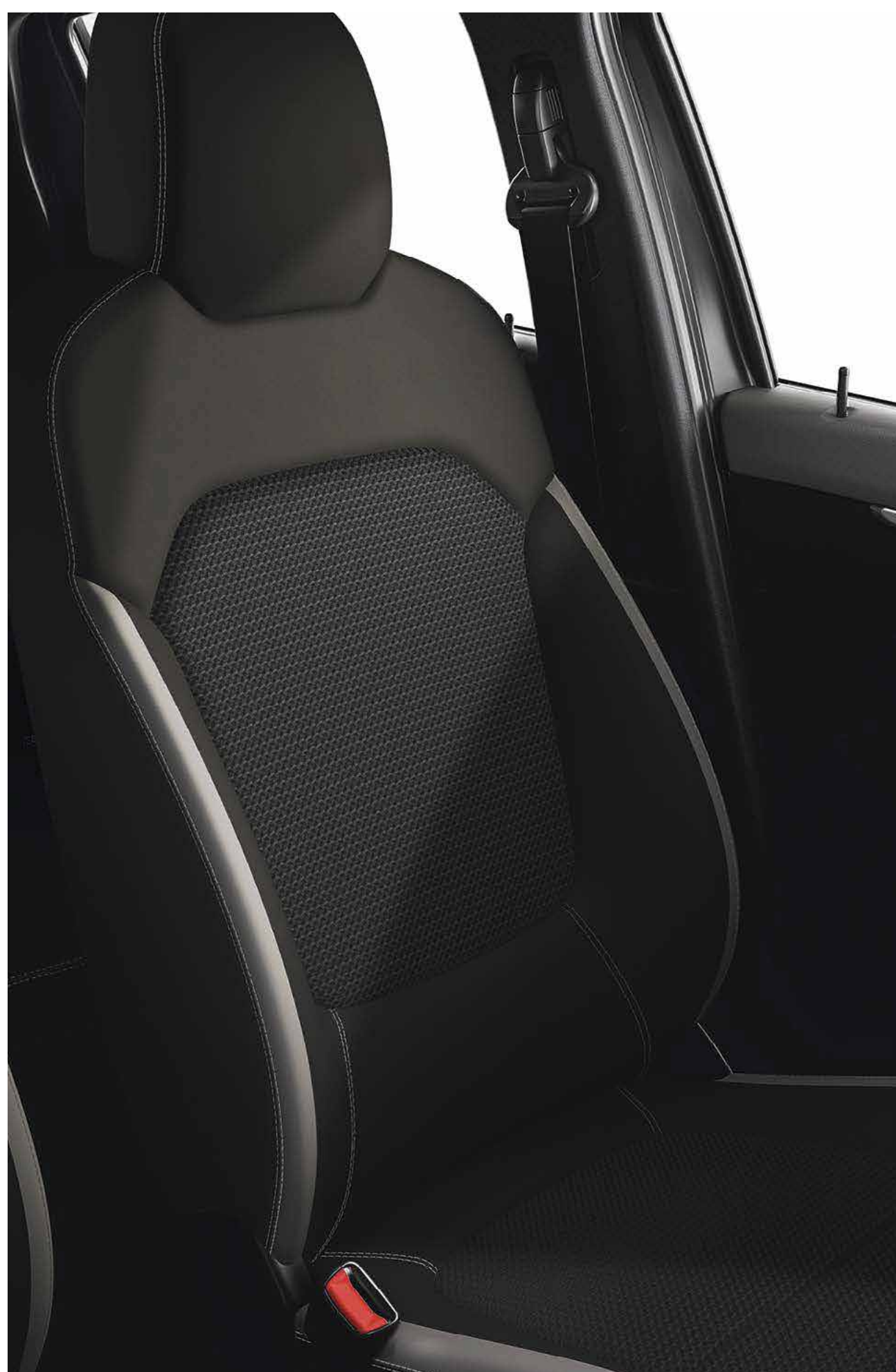

asientos tapizados de primera calidad

# llantas



llantas Flex de 14"

[solicita una oferta →](#)



## 06. personalización

# motorización

### motor

eléctrico, síncrono de imanes permanentes con reductor integrado

### potencia máxima (ABNT)

65 hp

### par máximo (ABNT)

11.5 kgfm

### batería

26.8 kWh

### tiempo de carga

carga rápida de 30 kW CC (15-80%) - 40 min  
caja de pared de CA de 7,4 kW (15-80%) - 2 h 54  
cargador portátil 220V 10A (15-80%) - 8 h 57

### peso en vacío

977 kg



# dimensión y volúmenes

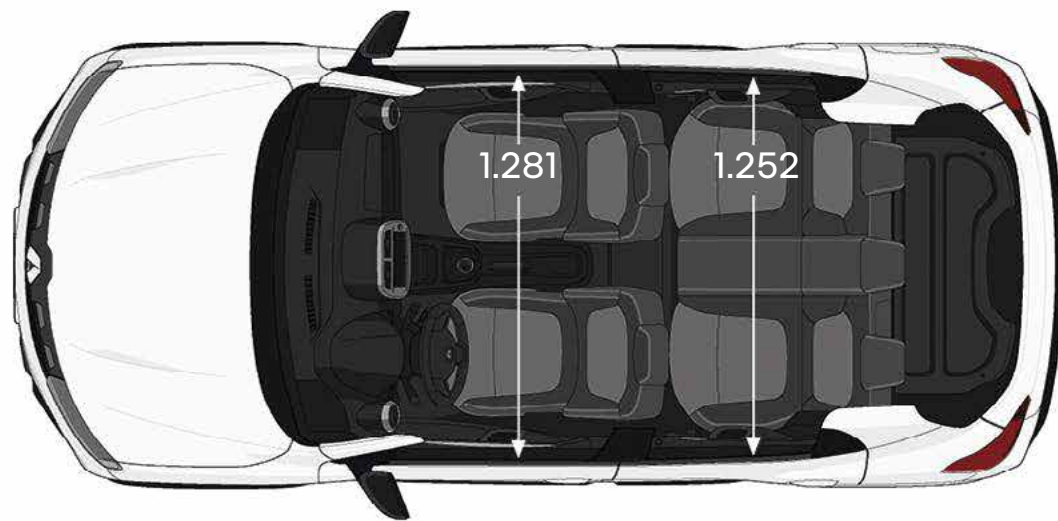
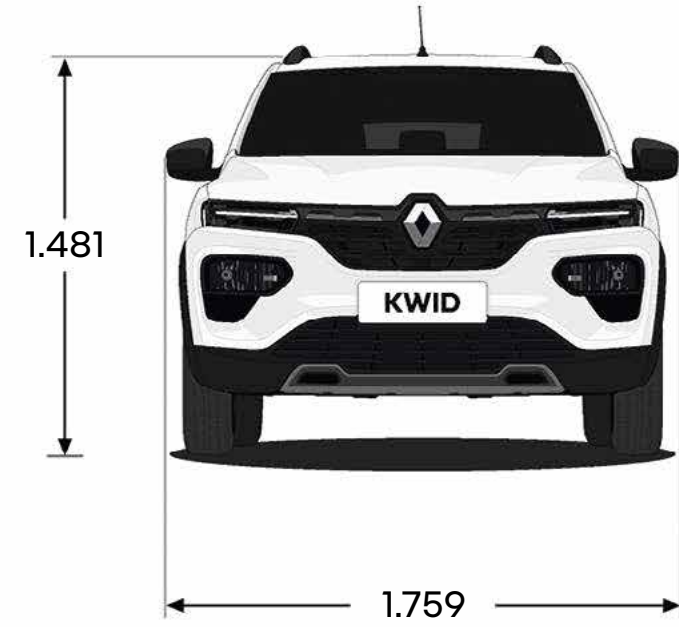
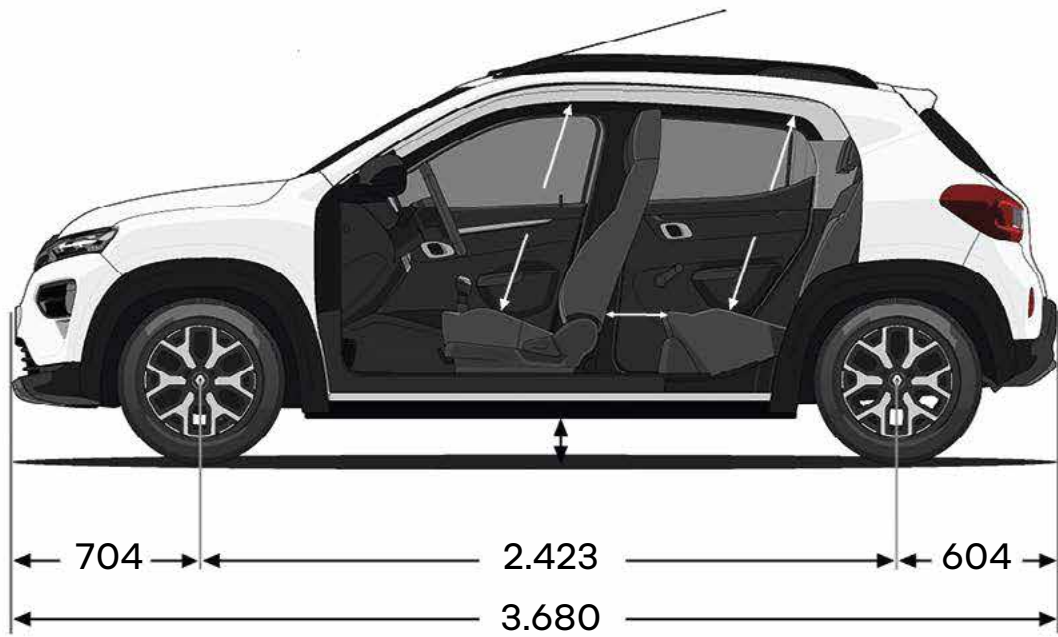

dimensiones en milímetros.

**solicita una oferta →**



**el programa humano primero es un programa integral de seguridad desarrollado por Renault en colaboración con investigadores, expertos y bomberos.**

**dado que la seguridad vial concierne a todos los usuarios de la vía, ya sean peatones, ciclistas o automovilistas, el programa humano primero de Renault tiene como objetivo:**

- 1. prevenir accidentes mediante el desarrollo de equipos de seguridad y sistemas avanzados de seguridad y asistencia al conductor**  
hasta 36 sistemas avanzados de asistencia al conductor / más de 60 equipos de seguridad, hasta 7 airbags, sillas para niños (Isofix), solución Renault Fixe4sure / más de 2.000 patentes relacionadas con la seguridad presentadas desde 19.70
- 2. gestionar los accidentes aprovechando las innovaciones desarrolladas con los bomberos**  
QRescue / Fireman Access / más de 5.000 bomberos capacitados en los últimos 10 años en 19 países alrededor del mundo / aproximadamente 400 autos donados por año para capacitación de bomberos.
- 3. reducir el número de accidentes y su gravedad invirtiendo fuertemente en I+D (investigación y desarrollo)**  
puntuación de seguridad / coach de seguridad / servicios conectados / big data / sistemas de inteligencia artificial y ciberseguridad.

**descubre más sobre Renault Care Service**



# Renault care service

**estamos siempre a tu lado para hacer más fácil tu experiencia de conducción y ahorrarte tiempo en el mantenimiento de tu Renault: presupuestos y citas online, paquetes de precios fijos, asistencia especializada, promociones estacionales de piezas y servicios en taller, etc. Conoce nuestras soluciones sencillas y rápidas, adaptadas a tus necesidades y las de tu vehículo.**

**[descubre más sobre Renault Care Service](#)**





Se han tomado todas las precauciones para garantizar que el contenido de este folleto sea preciso y esté actualizado en el momento de su publicación. Este documento ha sido creado utilizando modelos de preproducción y prototipos. En línea con su política de mejora continua de los productos, Renault se reserva el derecho de modificar en cualquier momento las especificaciones, los vehículos y los accesorios descritos y presentados. Cualquier modificación de este tipo se comunicará a los concesionarios Renault lo antes posible. Dependiendo del país de venta, las versiones pueden diferir y algunos equipos pueden no estar disponibles (estándar, opcional o accesorio). Comuníquese con su distribuidor local para obtener la información más reciente. Por motivos relacionados con el medio, los colores que aparecen en este documento pueden diferir ligeramente de los de la pintura o los acabados interiores reales. Todos los derechos reservados. Queda prohibida la reproducción total o parcial de este folleto, en cualquier formato y por cualquier medio, sin la autorización previa por escrito de Renault.

Publicis - créditos de las fotografías: S. Staub, © Renault Marketing 3D-Commerce - agosto de 2023.

EUROMOTORS SAS

Santo Domingo: Autopista Duarte Esq. Núñez de Cáceres. Santiago: Autopista Duarte km 4 y 1/2.

Renault recomienda 

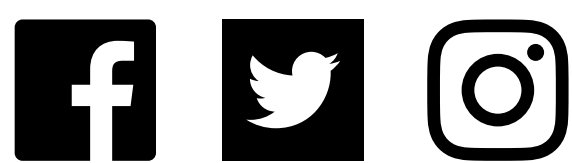

**solicita una oferta →**